

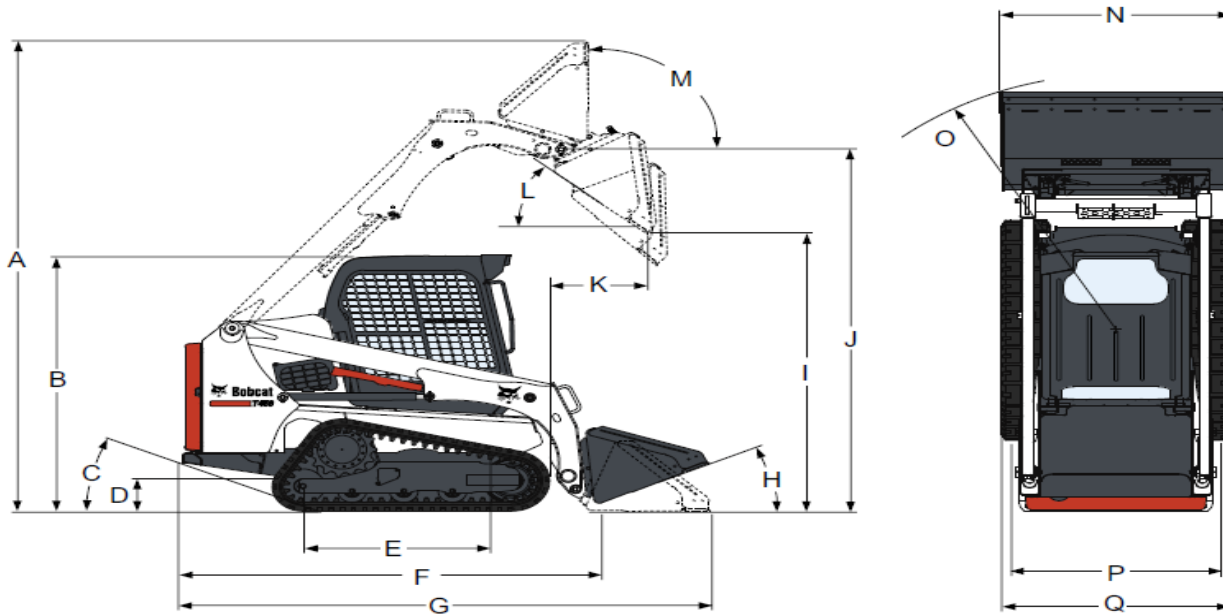

CARACTERISTIQUES TECHNIQUES

CHARGEUSES COMPACTES sur Chenilles
> Grande Vitesse : 17km/h

Performances

Capacité de charge nominale (maximum 35 % de la charge de basculement)	665 kg
Charge de basculement	1900 kg
Débit de la pompe	63.00 L/min
System relief at quick couplers	22.4-23.1 MPa
Vitesse de déplacement max.	11.7 km/h
Vitesse de déplacement max. (grande vitesse - en option)	17.7 km/h

Moteur

Marque / Modèle	Bobcat / D24
Carburant	Diesel
Refroidissement	Liquide
Puissance à 2600 tr/min (SAE J1995) :	46.2 kW
Couple à 1800 tr/min (SAE J1995 brut) :	225.0 Nm
Nombre de cylindres	4
Cylindrée	2393 cm ³
Réservoir de carburant	65.50 L

Poids

Poids en ordre de marche	2789 kg
Poids à l'expédition	2520 kg

Accessoires disponibles sur demande :

- Rateau ramasse mousse
- Herse motorisée
- Fourches

(A)	3604.0 mm	(J)	2781.0 mm
(B)	1976.0 mm	(K)	597.0 mm
(C)	28°	(L)	40°
(D)	213.0 mm	(M)	91°
(E)	1275.0 mm	(N)	1422.0 mm
(F)	2499.0 mm	(N*)	1575.0 mm
(G)	3216.0 mm	(O)	1979.0 mm
(H)	26°	(P)	1097.0 mm
(I)	2129.0 mm	(Q)	1397.0 mm

